



**55**  
kN



FORGED STEEL IN  
MY BODY

**32.5**  
kN



L73 Ø30  
mm



3/8"  
BSP



250  
bar



G0/GC  
3/8"  
BSP



200  
bar



300  
bar

**1300**  
nm

**36**  
kg

**22**  
l/min

Robustní konstrukce horního uchycení hydraulického rotátoru poskytuje standardizovanou šířku 73 mm s dírou pro zajištění čepem o průměru 30 mm.



FHL 01-A/B-  
73/30

Dolní uchycení hydraulického rotátoru k drapáku a dalšímu nářadí umožňuje příruba Ø173-6xØ17 mm



FHL 01B-  
A/B-73/30



Ø173  
17 (x6)  
mm



3/8"  
BSP



3/8"  
BSP

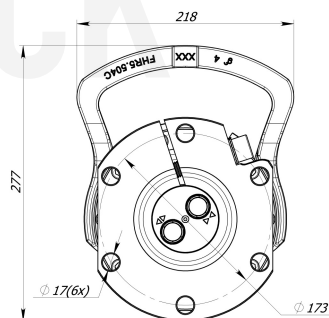
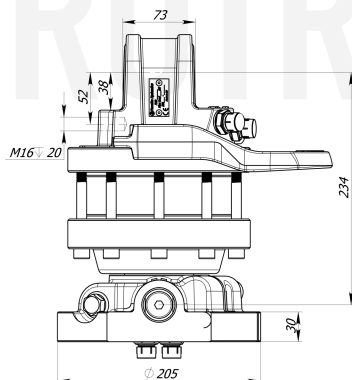
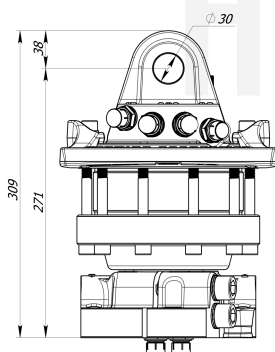

**FORMIKO**  
HYDRAULICS

AUTORIZOVANÝ PRODEJCE

[www.hydrotruck-rotatory.cz](http://www.hydrotruck-rotatory.cz)  
[info@hydrotruck.cz](mailto:info@hydrotruck.cz)

Hydrotruck s.r.o.  
Tovačovská 3457/4a  
750 02, Přerov  
Česká republika



Hydraulický rotátor Formiko FHR 5.500F6 je efektivním a dostupným řešením pro manipulaci nákladu a materiálu s hmotností do 5,5 tuny v lesnictví, zemědělství a stavebnictví.



Robustní konstrukce horního uchycení má standardizovanou šířku 73 mm s dírou pro zajištění čepem o průměru 30 mm.



Dolní uchycení hydraulického rotátoru k drapáku a dalšímu nářadí umožňuje příruba  $\varnothing 173\text{-}6 \times \varnothing 17$  mm.



Lamely hydraulického rotátoru poskytují kroutící moment až 1300 Nm při tlaku 25 MPa.



Kované součásti rotátoru odolávají rázům a nežádoucím deformacím.



Hydraulický rotátor Formiko FHR 5.500F6 je kompatibilní se závěsy série FHL01 bez brzdy a FHL01B s brzdou.



Rotátor je pro přepravu zabalen v kompaktní kartonové krabici o rozměrech 340x230x240mm.



Větší! Silnější! Výkonější!



Na hydraulický rotátor poskytujeme dvouletou záruční dobu.

HYDROTRUCK

